

Братство Стали



ТАКТИКА ДЕЙСТВИЙ ГРУПП ЗАХВАТА ПРИ ЛОКАЛИЗАЦИИ
ПРОТИВНИКА В ПОМЕЩЕНИЯХ

Учебно-Методический Центр Форт-Стэйнлесс

Основные принципы действий групп захвата при локализации рейдеров и мутантов в помещении те же, что и в других условиях (на местности, в населённом пункте и т.д.): оружие всегда держится с упором приклада в плечо, стволом в направлении угрозы. В исключительных случаях (особо узкие проходы и т.п.) допускается действовать со сложенным прикладом, учитывая, что при этом уменьшится точность стрельбы из-за разброса пуль. Ремень оружия должен быть перекинут через противоположное упору плечо, чтобы в критической ситуации при израсходовании боеприпасов можно было быстро отбросить основное оружие и применить дополнительное (пистолет), не потеряв при этом основное. При перемещении за членами группы и в других случаях (манёвры в узких проходах и т.д.) оружие опускается стволом вниз (см. на иллюстрации – третий боец), при этом приклад от плеча не отрывается (см. на иллюстрации – второй боец совершил ошибку). Преимущество опускания ствола перед подъёмом заключается в том, что при таком способе поле зрения не заслоняется поднятым оружием, а поднять оружие и точно навести на цель легче и быстрее, чем опускать его.



Обходить углы (зданий, строений, внутри помещений, мебели и т.д.) необходимо находясь по возможности как можно дальше от них для того, чтобы находящийся за углом противник появлялся постепенно (см. далее).

В случае, когда численность группы захвата недостаточна для освобождения данного здания или помещения одновременно по всем маршрутам, необходимо блокировать это здание/помещение снаружи (окна, двери) и, войдя внутрь, бло-

кировать все возможные маршруты отступления или манёвра противника. После чего отрабатывать по одному или более маршруту (в зависимости от количества групп захвата) по порядку. При этом, если маршруты двух или более групп достаточно длинные или запутанные, может возникнуть ситуация, когда маршруты групп пересекутся или группы выйдут одновременно к одному дверному проёму или пролому в стене и т.д. Всё это может закончиться огневым контактом между группами. Поэтому, освобождая здание/помещение, схемы которого не имеется или имеется вероятность наличия проломов, недопустима одновременная работа двух групп на близлежащих маршрутах (в одном подъезде на одном этаже). При возвращении группы с маршрута необходимо, тем не менее, блокировать и этот маршрут, чтобы исключить внезапное появление противника с тыла. Во время освобождения здания/помещения группы должны проверять все помещения и все места в них, где возможно укрытие противника – шторы, мебель и т.д. по мере продвижения. Численность группы захвата должна быть не менее 4 человек. Далее – на каждого рейдера и заложника по 2 человека (динамичный вход) или в зависимости от помещения и прочих условий (скрытный вход). Сразу после входа берутся под контроль все, кто находится в помещении (в т.ч. и заложники). В случае, когда после команды "всем на пол, лицом вниз!" кто-либо из находящихся в помещении не выполняет команду, но и не представляет на данный момент реальной угрозы для Братьев и заложников, одному из бойцов, в чьём секторе он оказался, необходимо взять его под контроль с безопасного расстояния (для исключения неожиданного нападения на бойца) и вторично подать команду. Подходить к невыполняющему команду подозреваемому одному бойцу нельзя. Второй боец, работающий в паре с тем, кто держит подозреваемого на контроле, должен, не попадая в сектор стрельбы первого, подойти к подозреваемому (сбоку) и, соблюдая меры безопасности, физически принудить его к выполнению команды. Всё это делается потому, что невыполнившим команду может оказаться один из заложников.



Во всех ситуациях по возможности нужно действовать пригнувшись, находиться на позиции сидя для уменьшения

зоны поражения. По возможности необходимо перекрывать одно направление двумя бойцами (1 - сидя, 2 - стоя за 1).

При работе внутри помещения необходимо внимательно наблюдать за окружающей обстановкой и прислушиваться к звукам. В результате наблюдения можно определить местонахождение противника до визуального контакта с ним по следующим признакам:

- контраст (тёмная одежда на светлом фоне или наоборот);
- отражение (блики очков, оружия, частей тела);
- тень.

По шуршанию одежды, шагам, прикасания одежды к стене и другим предметам также можно установить наличие противника. Но все источники звуков следует воспринимать критически, так как этим способом противник может воспользоваться для отвлечения внимания, заманивания в ловушку. Поэтому на тренировках необходимо вырабатывать у личного состава отсутствие реакции на шумы, стрельбу с других направлений, прикрываемых другими Братьями. Здесь необходимо отметить, что если одно направление перекрывается двумя бойцами (1 - сидя, 2 - стоя), то 2 боец может подстраховаться, повернувшись на время в сторону стрельбы.

Любой вход в любое помещение осуществляется по одному из двух вариантов:

- 1 – ДИНАМИЧНЫЙ ВХОД,
- 2 – СКРЫТНЫЙ ВХОД.

Основные принципы входа одинаковы в обоих вариантах. Пересечение дверного проёма должно осуществляться как можно быстрее, пригнувшись и наискосок для того, чтобы с точки зрения противника, находящегося в помещении, проекция бойца в проёме была постоянно движущейся ("цель в рамке" – удобная мишень), минимальных размеров. Кроме того, боец видит путь, по которому он будет входить, что исключает неожиданное появление на пути при входе препятствий (мебели, мусора), а также путь при движении наискосок прямой в отличие от огибания косяка, а это значит, что скорость входа

будет выше. При расположении двери в помещение (в которое необходимо войти) посередине используется правило – боец, расположенный со стороны ручки двери, входит первым (т.к. при открытии двери он раньше других осматривает свой сектор, а также во избежание путаницы).

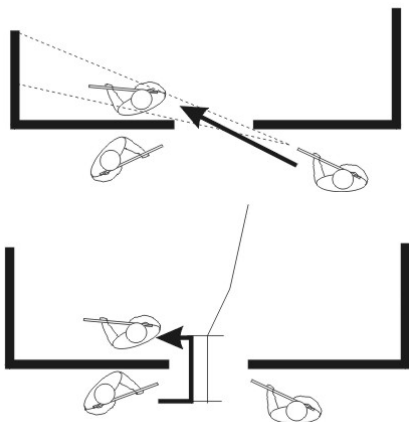

боец неподвижен в проёме с точки зрения противника

При расположении укрытия (угла, двери, мебели и т.п.) слева от себя – оружие должно быть у правого плеча. И наоборот – если укрытие справа – оружие слева. При таком способе противнику видна минимальная часть тела (т.е. зона поражения) бойца. Следует также контролировать, чтобы из-за укрытия не выставлялись ноги и локоть руки, удерживающей оружие за пистолетную рукоятку. Естественно, длина ремня должна позволять свободно переключать оружие с плеча на плечо.

укрытие слева

правильно

неправильно



укрытие справа

правильно

неправильно

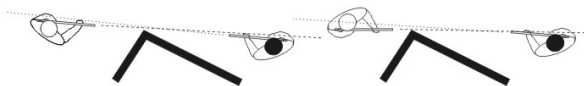

При необходимости обогнуть угол внутри помещения в том случае, если использовать зеркало по какой-либо причине невозможно, нужно использовать следующий способ (если позволяет пространство): мысленно представить, что угол – это центр, перемещаясь вокруг которого, боец описывает окружность, причём срез ствола (или прицельная линия) находится около центра (угла). Это делается для того, чтобы ствол оружия не выставлялся из-за угла. При этом необходимо находиться от угла как можно дальше (по возможности), чтобы противник появлялся постепенно, по мере огибания угла бойцом. В зарубежных спецподразделениях этот метод называется "кусочек пирога" из-за его схожести с сектором.



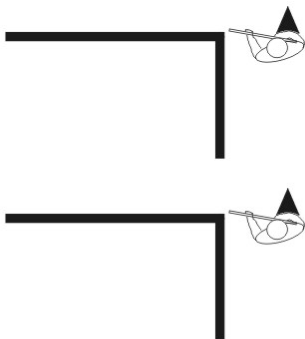

ДИНАМИЧНЫЙ ВХОД – применяется для неожиданного, быстрого входа в случае проведения антитеррористических операций при освобождении заложников. Этот вариант входа осуществляется путём скрытного подхода к дверям, занятию исходного положения и входа. Исходное положение должно занимать только непосредственно перед входом. Вход по возможности должен обеспечиваться отвлекающим взрывом светозвучного устройства с противоположной стороны от входа (за окном, подкидыванием светозвучной гранаты через окно и т.п.). Если такой способ отвлечения не возможен в данной ситуации, то при уверенности, что в данный момент нет мгновенной угрозы заложнику, один из бойцов может забросить светозвучную гранату через дверь, которая используется для входа. В этом случае исходное положение занимает как при скрытном входе (вдоль стены) и вход осуществляется по вариантам с открытой/отсутствующей дверью. При наличии ещё одной или нескольких дверей в данное помещение светозвучную гранату целесообразнее забрасывать через вспомогательную дверь (см. №16). В том случае, если дверь открывается наружу, боец, открывающий дверь, находится в положении стоя для того, чтобы иметь возможность вести стрельбу по целям в своём секторе в то время, когда группа уже начала вход (под стволом

открывающего). Дверь открывается рывком за ручку чтобы у открывающего осталось время до полного открытия двери для занятия положения для стрельбы. Если дверь открывается внутрь, то открывающий ударом ноги сбоку распахивает дверь и, пока она открывается, принимает положение для стрельбы.



СКРЫТНЫЙ ВХОД – применяется для освобождения захваченных зданий, помещений. Является более безопасным для бойцов, чем динамичный вход. Осуществляется путём скрытного подхода к дверям только вдоль стен, открытия двери, осмотра помещения через зеркало и входа. Недопустимо скопление бойцов перед дверями. Если дверь открывается наружу, то открывать её следует верёвкой и т.п. предметами, находясь на безопасном расстоянии (на случай установки противником мин, растяжек, самострелов. Когда дверь открывается внутрь, способ открывания не отличается от такого же варианта при динамичном входе. При скрытном входе все бойцы должны быть готовы к вылету из дверей гранат, а боец, прикрывающий того,

кто применяет зеркало (2 номер, см. схему) должен быть готов стрелять по появившемуся из проёма оружию, рукам.



В принципе разница между динамичным входом и скрытым в том, что при динамичном входе осуществляется принцип: вижу противника - стреляю, а при скрытном входе: вижу противника (через зеркало) – принуждаю к сдаче (слезоточивый газ, психологическое давление, в крайнем случае - тяжёлое вооружение). Отсюда и разница в применении этих способов входа. Динамичный вход с использованием светозумовых устройств может использоваться только тогда, когда точно известно, что у рейдеров имеются заложники и что заложники находятся именно в этом (и только в этом) помещении. После динамичного входа с использованием светозумовых устройств утрачивается фактор неожиданности и остальные помещения проходятся методом скрытного входа. Если заложники находятся в нескольких помещениях, доступ в которые возможен только по 1 маршруту (проходя помещения одно за другим), необходимо использовать динамичный вход в каждое из помещений без использования светозумовых устройств (естественно, оружие должно быть снабжено приборами бесшумной стрельбы). При тех же условиях, но если доступ во все помещения, в которых содержатся заложники, возможен одновременный, то лучше использовать одновременный динамич-

ный вход сразу во все помещения с использованием световых устройств. При этом, если используются спусковые устройства, необходимо исключить одновременный вход в одно и то же помещение через двери и окна (во избежание огневого контакта между группами, если между ними окажется вооружённый рейдер). Допускается зависание бойца на спусковом устройстве у окна за стеной вне сектора стрельбы входящей через двери группы (см. № 17). При полной уверенности, что у рейдеров нет заложников, применяется исключительно скрытый вход.

Главный принцип действий групп захвата в помещениях заключается в том, чтобы все опасные в данный момент сектора были перекрыты как минимум одним бойцом. В помещении определяется маршрут движения группы. Первый член группы во время движения контролирует сектор впереди по маршруту до того момента, пока на пути передвижения не обозначится ещё один опасный сектор. После этого первый номер убедившись, что его прикрывают (см. скрытый вход) осматривает через зеркало помещение/углы в этом секторе. При отсутствии опасности он берёт этот сектор под контроль и удерживает его до входа туда второй группы захвата (при одновременной работе нескольких групп на разных направлениях) или до подхода резерва (при недостаточном количестве личного состава для одновременной работы по всем направлениям, но блокировании всех проёмов на маршруте движения группы захвата) или до прохода всей группы захвата (в исключительных случаях, когда необходимо прикрывать тыл). В последнем случае последний член группы, проходя первого номера, сообщает ему (если тот не видит) задеванием рукой, чтобы он отходил, прикрывая тыл. Может возникнуть такая ситуация, когда впереди по маршруту окажется не один, а два опасных сектора, брать под контроль которые можно только одновременно. В этом случае первый номер, не ослабляя контроля за передним сектором, показывает рукой количество бойцов, необходимых для одновременного перекрытия этих секторов. После этого второй номер, проконтролировав, что подтянулось нужное количество бойцов, даёт знать об этом первому номеру (задева-

нием рукой). Затем осуществляется перекрытие секторов (при необходимости с использованием зеркал). Боец не должен перемещаться дальше, если при этом он окажется не прикрытым хотя бы с одного опасного сектора. При возникновении такой ситуации боец должен остановиться и, ни в коем случае не оглядываясь (не оставляя своего сектора), показать рукой о необходимости прикрытия (направления прикрытия) и ждать сообщения о готовности прикрытия (задевание рукой). Целесообразно разбить группу на пары, чтобы второй номер постоянно контролировал первого номера, обеспечивая при необходимости его прикрытия, а так же определить очерёдность движения пар. Но при перекрытии секторов эта нумерация не должна иметь значения. Однако когда боец выполнит свою задачу по перекрытию своего сектора, он должен по возможности занять своё место в группе (при перегруппировке группы и в других случаях).

МЕТОДИКА ОБУЧЕНИЯ

Вначале необходимо обучить личный состав индивидуальным действиям: правильная стойка, удержание оружия, переключивание оружия с плеча на плечо, тактическое перезаряжание оружия, использование вспомогательного оружия, осмотр пространства (единое движение глаз и оружия). Затем – практика индивидуального перемещения: приставной шаг, скрестный шаг, ускоренное перемещение, огибание углов, использование зеркала, перемещение по лестнице. Далее – групповая тактика: движение группы по коридорам без дверей, скрытый вход, динамичный вход в простые помещения, в сложные помещения, в квартиры, подходы к дверям, проход лестниц, После этого-движение по зданию (комбинированные задачи). При этом обучение должно строиться следующим образом: вначале – подробное объяснение порядка действий каждого члена группы с разъяснением причин тех или иных действий. Потом - поэтапный вход каждого члена группы. Затем – вход с нормальной скоростью. После чего необходимо менять членов группы по очерёдности входа (чтобы каждый боец прочно закрепил навыки входа и первым номером и вторым и т.д.). На этом этапе можно операцию входа комбинировать с "задержанием/ликвидацией" условного рейдера (освобождением заложников). Только после чёткой отработки всеми бойцами операции входа можно усложнять условия: мебель в квартире, ширма, дым, слезоточивый газ, светозумовые устройства, подход к зданию по улице или по пересечённой местности, неожиданная подброска гранат, отвлекающая стрельба (выработка отсутствия реакции у бойцов) и т.д. При передвижениях с перекрытием секторов целесообразно опрашивать бойцов во время медленного поэтапного перемещения о том, какие сектора на данный момент являются наиболее опасными, и какие сектора будут представлять опасность при следующем перемещении.

Тактика действий при огневом контакте на ближних дистанциях

Если попытаться обозначить стратегию любого огневого поединка на ближних дистанциях не вдаваясь в подробности, то она сводится к выполнению двух главных условий: остаться живым и поразить противника. Названная очерёдность характерна для законопослушных стрелков. Законопослушному стрелку остаётся, как правило, увы роль второго номера, работа "от обороны". При этом он должен владеть тремя универсальными приёмами обороны:

1. Защита путём создания физической преграды между атакующим и обороняющимся;
2. Защита манёвром;
3. Защита нанесением упреждающего удара;

– Создание физической преграды

Применительно к огневому поединку это правило звучит так: попал под обстрел - уйди за укрытие, сориентируйся и прими нужное решение. Во время проведения операции в любой, даже в самой спокойной обстановке боец должен вести постоянный поиск возможных укрытий от нападения и, предвидя опасность, занимать позицию, наиболее выгодную для отражения нападения. Защитный барьер может быть не только физическим, но и визуальным. Отступив в тень, слившись с окружающей обстановкой, "закрутив"противника в ходе боя против света и т.д., боец решает задачи визуального блокирования. Находясь за укрытием, необходимо помнить о том, что если укрытие находится слева, то стрелять необходимо с правого плеча и наоборот: если укрытие справа - стрелять с левого плеча. При этом локоть руки, нажимающей на спусковой крючок, должен быть опущен вниз. Если стрельба ведётся из положения стоя или сидя нельзя забывать о ногах, чтобы ноги не высывались из-за укрытия. Вести огонь из-за укрытия предпочтительней с правой или елевой стороны, а не сверху (особенно, если сверху укрытие имеет ровный срез).

– Защита манёвром

Применительно к огневому поединку это означает: попал в переплёт, а поблизости нет укрытия – крутись как вошь на лысине, но не замирай на месте, ибо это смерти подобно. Перемещаясь, необходимо по возможности стараться "закручивать" поле боя, перемещаясь влево от себя (вправо от противника). Это делается потому, что человеку физически и психологически труднее стрелять, поворачиваясь вправо. Отсюда меньшая точность стрельбы. Кроме этого противнику, находящемуся за укрытием, придётся стрелять с левого плеча или открываться под огонь прикрывающих.

– Лучшая защита – атака

Наступление - тоже манёвр. Отсюда третий вид обороны - нанесение упреждающего удара. Какие надёжные барьеры ни строй, сколько ни бегай от противника, угроза остаётся и требует устранения. Радикальным решением становится только нанесение удара. Для законопослушных стрелков характерен скорее ответный, а не упреждающий удар. Рейдер всегда (за редким исключением) имеет преимущество во внезапности, а иногда в силах и в средствах. Поэтому ответный удар по эффективности должен превосходить любое внезапное нападение. Во главу угла здесь ставится отработанная до рефлекторного уровня точная стрельба на поражение. Здесь всё решает слаженность действий команды на интуитивном уровне. При всём опыте и самоотверженности каждого она достигается долгими совместными тренировками в различных ситуациях. Тактически и технически грамотно используя первые два приёма защиты, бойцам необходимо снизить эффективность первой атаки противника и нанести удар, исключающий возможность корректировки огня нападающим. Огневой поединок на ближних дистанциях характеризуется не только внезапностью, но и скоротечностью. Поэтому все три приёма защиты используются как одно целое. Даже при условиях работы в команде боец

должен психологически и физически быть готов действовать в одиночку.

Учитывая всё вышеизложенное, выведем некоторые правила огневого контакта:

1. Линия прицеливания не должна ни при каких условиях пересекать тело напарника. При необходимости оружие должно опускаться, а указательный палец должен лежать на спусковой скобе.

2. Оба глаза при стрельбе должны быть открыты для лучшего контроля ситуации и корректировки огня.

3. Не быть статичной мишенью, перемещаться по возможности влево от себя, ставя противника в неудобное положение (против солнца и т.д.). Не давать противнику пристреляться. Контролировать перемещения напарников, не сбиваться в кучу. При невозможности отхода - организовано, обеспечивая прикрытие друг друга, отойти к ближайшему строению и т.п. и организовать круговую оборону.

4. Контролировать расход боеприпасов, оставляя на отход 50% (25%-минимум).

5. Стрелять всегда двойным выстрелом P1_A3N для надёжного поражения противника.

6. Если укрытие рядом - падать и откатываться за него. Из-за укрытия стрелять справа или слева, а не сверху, помня о необходимости перекладывания оружия с плеча на плечо.

7. В случае неожиданного столкновения с несколькими противниками ни в коем случае не убегать, а немедленно открыть направленный огонь в сторону противника, одновременно перемещаясь вперёд и влево от себя. При этом боковым зрением наметить укрытие и там перезарядиться.

Если твой товарищ ранен в перестрелке, не пытайся оказывать ему помощь немедленно. Откатись в укрытие и сорентируйся, и только тогда решай задачи эвакуации раненого с помощью товарищей или дымовых шашек и пр.

ДИНАМИЧНЫЙ ВХОД

№1 – 1 комната, 1 дверь посередине, открывается наружу вправо

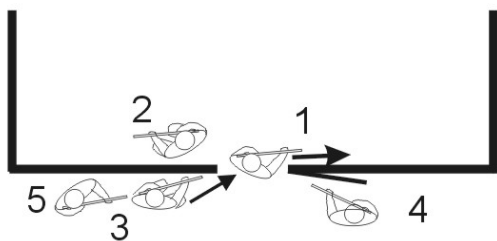
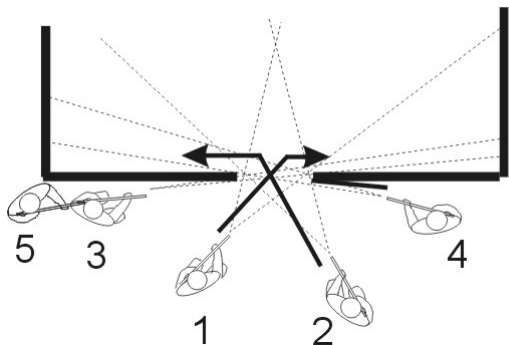

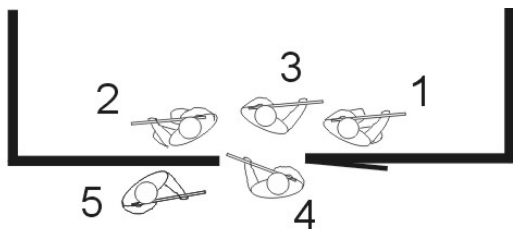

И.П.-1-сидит (оружие слева). 2-сидит (оружие справа). 3-сидит (оружие слева),. 4-стоит (оружие справа, открывает дверь). 5- стоит (оружие справа)

ВХОД:4-открытие, просмотр своего сектора. 1-просмотр своего сектора, после сигнала 2,3 (опускание ствола)-вход (пригнувшись, под стволом 4) по осмотренному маршруту, садится. 2-просмотр своего сектора (при отсутствии угрозы - опускает ствол), вход (пригнувшись, под стволом 4)по осмотренному маршруту, садится. 3-просмотр своего сектора,(при отсутствии угрозы - опускает ствол),перемещается к дверному проёму, прикрывая 1 (ствол 3 над головой 1).4-просмотр своего сектора, вход(от дверного проёма двигается боком, контролируя свой сектор)прикрывает 2(ствол 4-над головой 2).

№2 – 1 комната, 1 дверь посередине (открывается наружу влево)

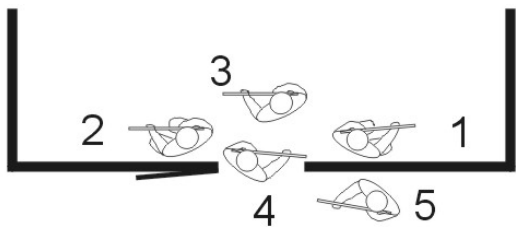
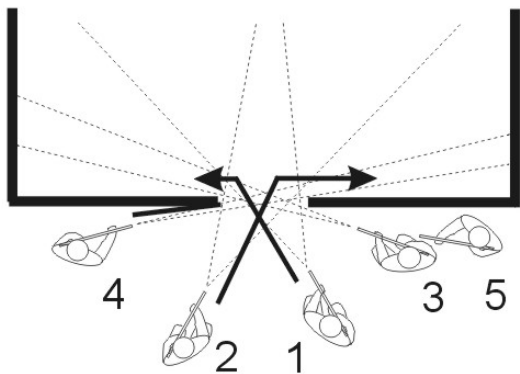

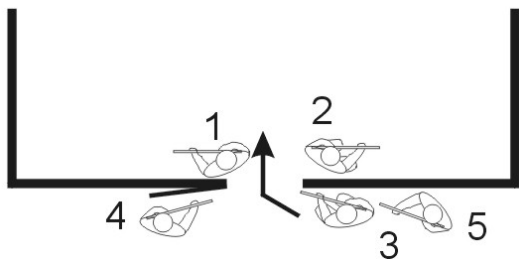

И.П.-1-сидит (оружие справа). 2-сидит (оружие слева). 3-сидит (оружие справа),. 4-стоит (оружие слева, открывает дверь). 5-стоит (оружие слева).

ВХОД: 4-открытие, просмотр своего сектора. 1-просмотр своего сектора, после сигнала 2,3 (опускание ствола)-вход (пригнувшись, под стволом 4) по осмотренному маршруту, садится. 2-просмотр своего сектора (при отсутствии угрозы - опускает ствол), вход (пригнувшись, под стволом 4)по осмотренному маршруту, садится. 3-просмотр своего сектора (при отсутствии угрозы - опускает ствол),вход (от дверного проёма двигается боком, контролируя свой сектор) прикрывает 1 (ствол 3-над головой 1) при отсутствии угрозы-садится.4-просмотр своего сектора, перемещается к дверному проёму, прикрывая 2 (ствол над головой 2).

№3 – 1 комната, 1 дверь посередине (открывается внутрь вправо)

Если дверь открывается внутрь, то здесь возможны два варианта: 1-дверь открылась до конца; 2-дверь не открылась до конца. В обоих случаях И.П. и очередность входа одинаковы. Различия заключаются в том, что в 1-ом случае 1-ый не перемещается вглубь помещения, а садится у стены. 2-ой не залегает, а садится.

дверь открылась до конца

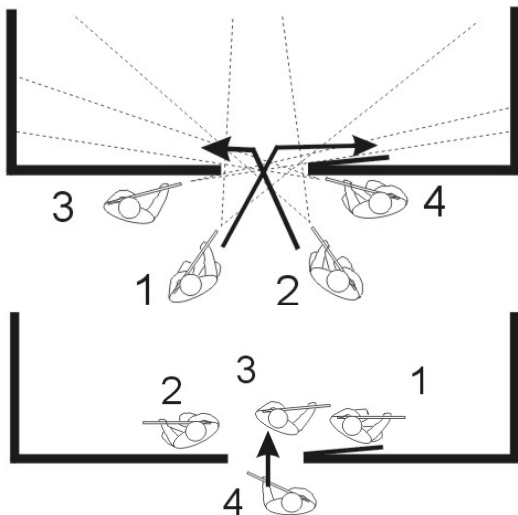

И.П.-1-сидит (оружие слева).2-сидит (оружие справа). 3-стоит (оружие слева).4-сидит (оружие справа).

ВХОД: 3-ударом ноги сбоку открывает дверь, просмотр своего сектора. 1-просмотр своего сектора после сигнала 2,4 (опускание ствола)-вход (пригнувшись, под стволом 3) по осмотренно-

му маршруту, садится. 2-просмотр своего сектора (при отсутствии угрозы - опускает ствол), вход (пригнувшись, под стволом 3) по осмотренному маршруту, садится. 3-просмотр своего сектора, перемещается к дверному проёму, прикрывая 1 (ствол над головой 1). 4-просмотр своего сектора, (при отсутствии угрозы - опускает ствол), перемещается к дверному проёму, прикрывая 2 (ствол над головой 2).

дверь не открылась до конца

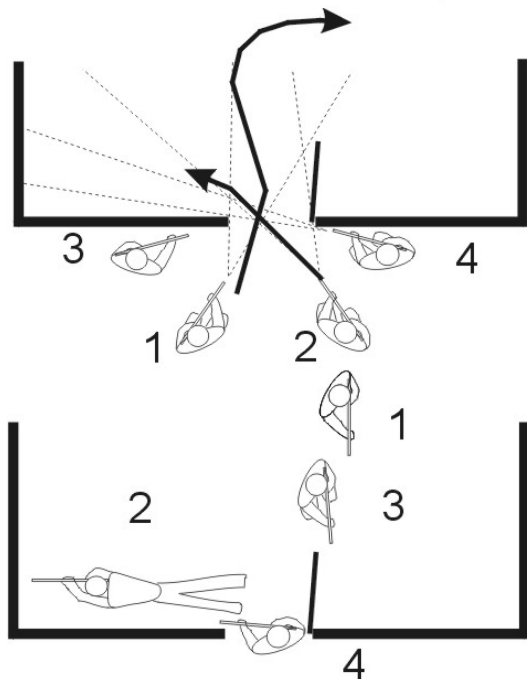

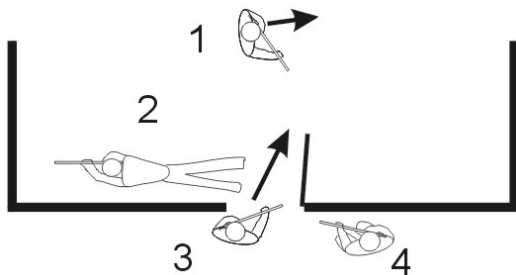

И.П.-1-сидит (оружие слева), 2-сидит (оружие справа), 3-стоит (оружие слева), 4-сидит (оружие справа).

ВХОД:3-ударом ноги сбоку открывает дверь,. 1-просмотр своего сектора после сигнала 2,4 (опускание ствола)-вход (пригнувшись, под стволом 3) по осмотренному маршруту движется вглубь помещения, просматривая пространство за дверью.. 2-просмотр своего сектора (при отсутствии угрозы - опускает ствол), вход (пригнувшись, под стволом 3) по осмотренному маршруту, ложится (на случай прострела дверей). 3- вход, приседая, поворачивается за дверь, просматривая пространство за дверью под прикрытием 1 (здесь важна синхронность осмотра 1 и 3) при этом ствол 1 находится над головой 3.4-просмотр своего сектора, (при отсутствии угрозы - опускает ствол) перемещается к дверному проёму, прикрывая 2 (ствол над головой 2).

№4 – 1 комната, 1 дверь посередине (открывается внутрь влево)

дверь открылась до конца

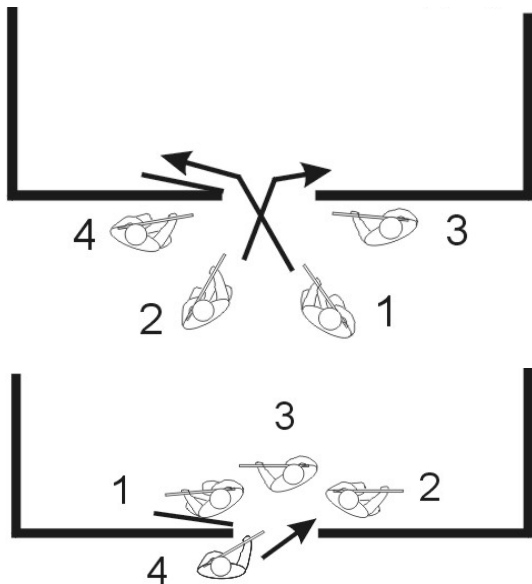

И.П.: 1-сидит (оружие справа), 2-сидит (оружие слева), 3-стоит (оружие справа), 4-сидит (оружие слева).

ВХОД:3-ударом ноги сбоку открывает дверь,просмотр своего сектора. 1-просмотр своего сектора после сигнала 2,4 (опускание ствола)-вход (пригнувшись,под стволом 3) по осмотренному маршруту, садится. 2-просмотр своего сектора (при отсутствии угрозы-опускает ствол), вход (пригнувшись, под стволом 3)по осмотренному маршруту, садится. 3-просмотр своего сектора, вход (от дверного проёма двигается боком, контролируя

свой сектор) прикрывает 1 (ствол 3-над головой 1) при отсутствии угрозы-садится.4-просмотр своего сектора, (при отсутствии угрозы – опускает ствол) перемещается к дверному проёму, прикрывая 2 (ствол над головой 2).

дверь не открылась до конца

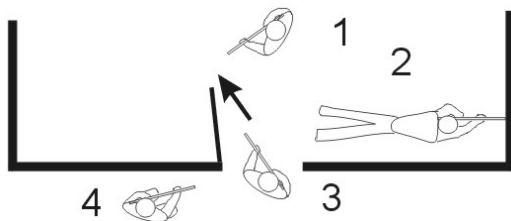
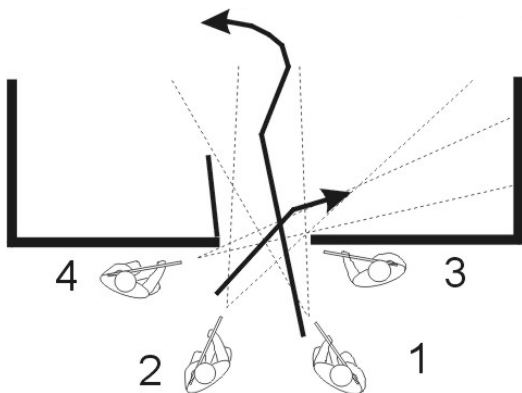

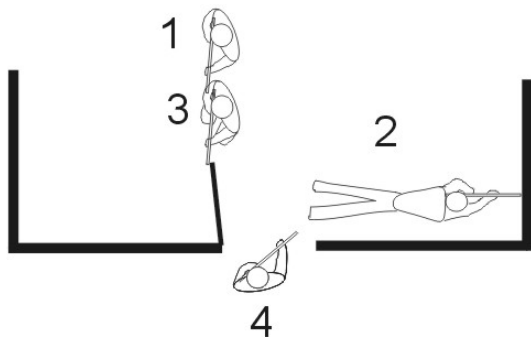

И.П.-1-сидит (оружие справа).2-сидит (оружие слева).3-стоит (оружие справа).4-сидит (оружие слева).

ВХОД:3-ударом ноги сбоку открывает дверь,. 1-просмотр своего сектора после сигнала 2,4 (опускание ствола)-вход (пригнувшись, под стволом 3) по осмотренному маршруту двигается вглубь помещения, просматривая пространство за дверью.. 2-просмотр своего сектора (при отсутствии угрозы - опускает ствол), вход (пригнувшись, под стволом 3) по осмотренному маршруту, ложится (на случай прострела дверей). 3- вход, приседая, поворачивается за дверь, просматривая пространство за дверью под прикрытием 1 (здесь важна синхронность осмотра 1 и 3) при этом ствол 1 находится над головой 3.4-просмотр своего сектора, (при отсутствии угрозы - опускает ствол) перемещается к дверному проёму, прикрывая 2 (ствол над головой 2).

№5 – 1 комната, 1 дверь посередине (открыта или отсутствует)

Если дверь отсутствует или открыта может возникнуть сложность, заключающаяся в том, что подход к дверному проёму может быть осуществлён только с одной стороны. Подход осуществляется описанным ранее методом "куска пирога".

подход с 2 сторон

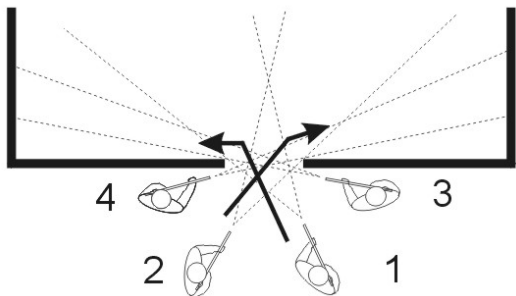
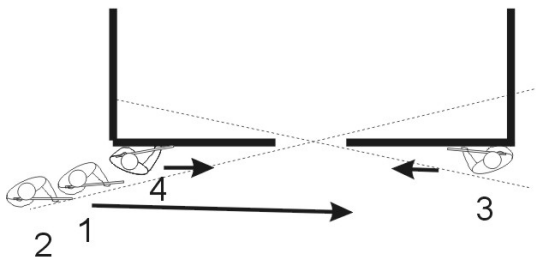

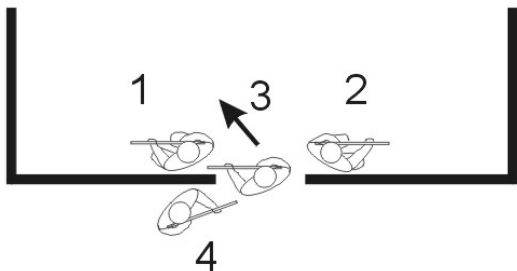

И.П.:1-стоит (оружие справа).2-стоит (оружие справа).3-стоит (оружие справа).4-стоит (оружие слева).Все находятся вне секторов видимости из помещения.

ВХОД: 4,3-подходят к проёму, просматривая свои сектора. 1,2-проходят перед проёмом, просматривая свои сектора, далее - вход по варианту №1. Сразу в помещение заходить не желательно так как есть вероятность оказаться под огнём с нескольких направлений. Поэтому 1, двигаясь у проёма и осматривая помещение, уничтожает цели по мере их обнаружения. Естественно, что это должно делаться как можно быстрее.

подход с 1 стороны

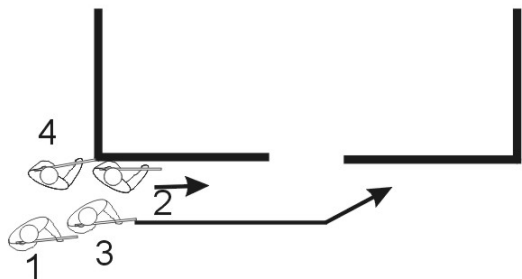

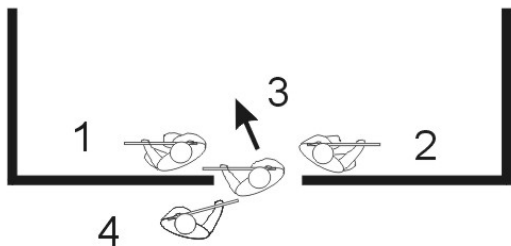
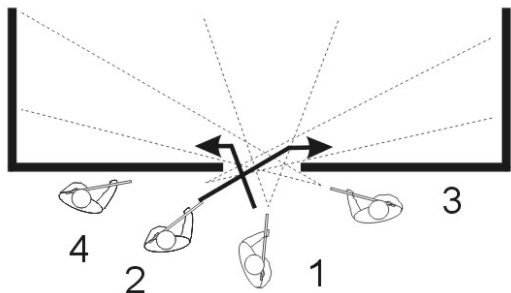

И.П.:1-стоит (оружие справа).2-стоит (оружие слева).3-стоит (оружие справа).4-стоит (оружие слева).Все находятся вне секторов видимости из помещения.

ВХОД: 4-подходит к проёму, просматривая свой сектор. 3, 1, 2-проходят перед проёмом, просматривая свои сектора, далее - вход по варианту №1. Если подход возможен только с другой стороны, то он выполняется аналогично, но надо иметь ввиду, что 3,осматривая помещение, придётся держать оружие слева.

№6 – 1 комната, 1 дверь справа (открывается наружу вправо)

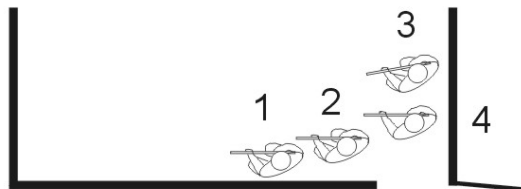
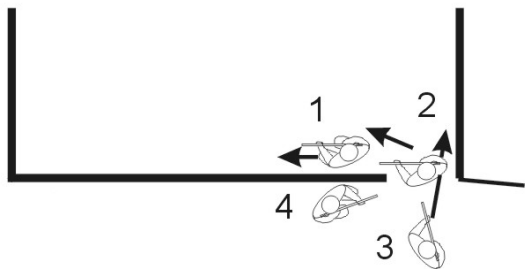
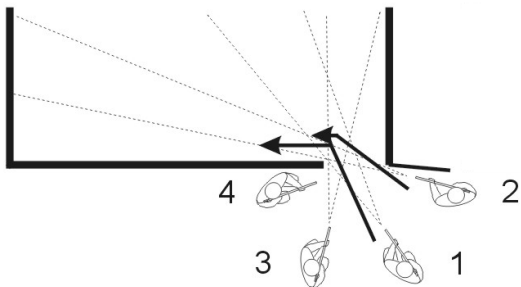

И.П.-1-сидит (оружие справа). 2-стоит (оружие справа, открывает дверь). 3-сидит (оружие справа). 4-сидит (оружие справа). ВХОД:2-открытие, просмотр своего сектора. 1-просмотр своего сектора, после сигнала 3, (опускание ствола)-вход (пригнувшись, под стволом 2)по осмотренному маршруту, садится. 2-вход по осмотренному маршруту (ствол над 1), садится. 3-просмотр своего сектора, вход (от дверного проёма двигается боком, контролируя свой сектор) прикрывает1, 2 (ствол 3-над головой 1,2) при отсутствии угрозы - садится. 4-вход, (от дверного проёма двигается боком, контролируя свой сектор), ствол над головой 1, 2.

№7 – 1 комната, 1 дверь слева (открывается наружу влево)

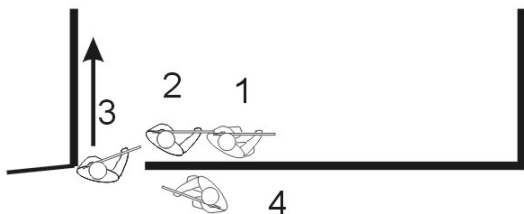
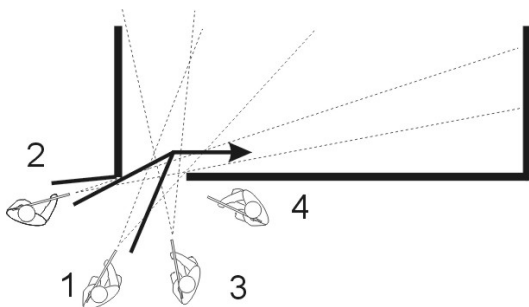

И.П.-1-сидит (оружие слева). 2-стоит (оружие слева, открывает дверь). 3-сидит (оружие слева). 4-сидит (оружие слева).

ВХОД:2-открытие, просмотр своего сектора. 1-просмотр своего сектора, после сигнала 3, (опускание ствола)-вход (пригнувшись, под стволом 2)по осмотренному маршруту, садится. 2-вход по осмотренному маршруту (ствол над 1), садится. 3-просмотр своего сектора, вход (от дверного проёма двигается боком, контролируя свой сектор) прикрывает1,2(ствол 3-над головой 1,2) при отсутствии угрозы-садится.4-вход,,(от дверного проёма двигается боком, контролируя свой сектор),ствол над головой 1,2.

№ 8 – 1 комната, 1 дверь справа (открывается наружу влево)

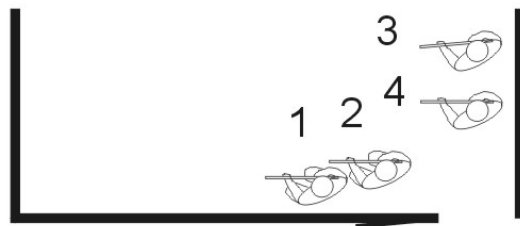
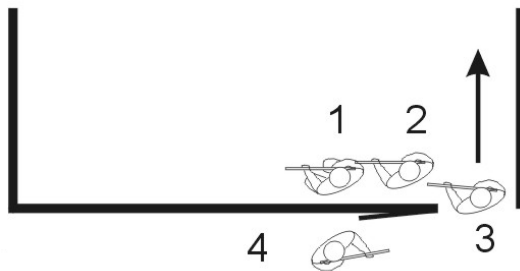
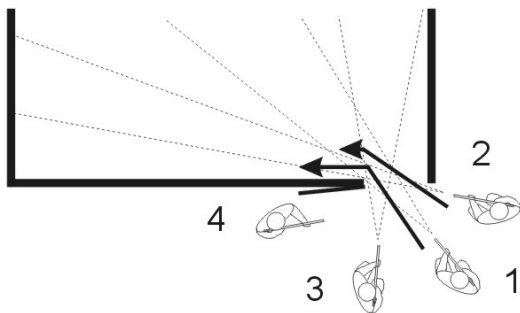

И.П.-1-сидит (оружие справа). 2-сидит (оружие справа). 3-сидит (оружие справа). 4-стоит (оружие справа, открывает дверь).
ВХОД:4-открытие.1-просмотр своего сектора, после сигнала 2, 3 (опускание ствола)-вход по осмотренному маршруту, садится. 2-вход по осмотренному маршруту (ствол над 1), садится. 3-просмотр своего сектора, вход (от дверного проёма двигается боком, контролируя свой сектор) прикрывает 1, 2 (ствол 3-над головой 1,2) при отсутствии угрозы-садится.4-вход,(от дверного проёма двигается боком, контролируя свой сектор),ствол над головой 1,2.

№8 1 комната, 1 дверь слева (открывается наружу вправо)

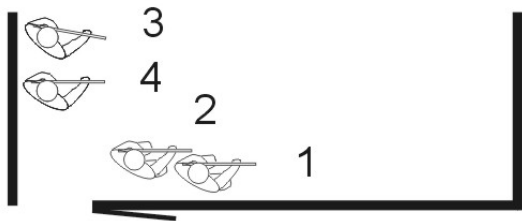
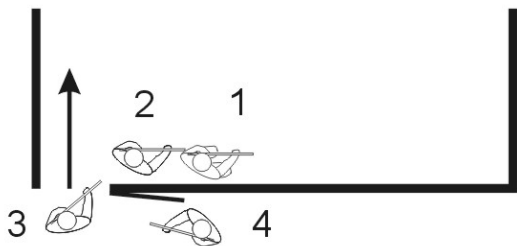
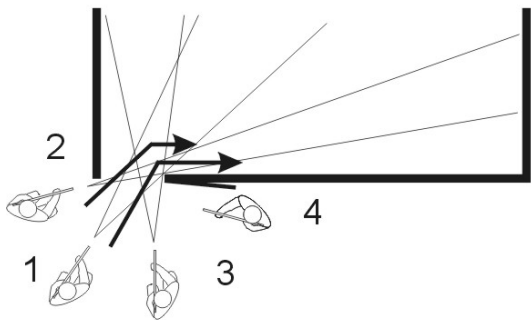

И.П.-1-сидит (оружие слева). 2-сидит (оружие слева). 3-сидит (оружие слева). 4-стоит (оружие слева,открывает дверь).

ВХОД:4-открытие.1-просмотр своего сектора,после сигнала 2, 3 (опускание ствола)-вход по осмотренному маршруту, садится. 2-вход по осмотренному маршруту (ствол над 1), садится. 3-просмотр своего сектора,вход (от дверного проёма двигается боком, контролируя свой сектор) прикрывает1,2(ствол 3-над головой 1,2) при отсутствии угрозы-садится.4-вход,(от дверного проёма двигается боком, контролируя свой сектор),ствол над головой 1,2.

№9 1 комната, 1 дверь справа\слева,(дверь открывается
внутри вправо/влево)

Если дверь расположена справа и открывается вправо, то вход осуществляется также, как в варианте №6, только дверь открывает не 2, а 4 (ударом ноги сбоку). Аналогично-если дверь расположена слева и открывается влево, вход осуществляется по варианту №7 (дверь открывает 4 вместо 2).

№10 – 1 комната, 1 дверь справа (открывается внутрь влево)

дверь открылась до конца - по варианту №6
(дверь открывает 4 ударом ноги сбоку так как 2 необходимо осмотреть свой сектор по мере открывания двери)

дверь не открылась до конца

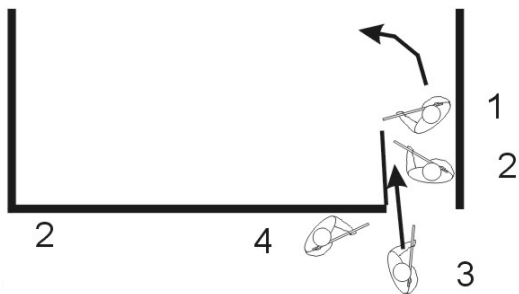
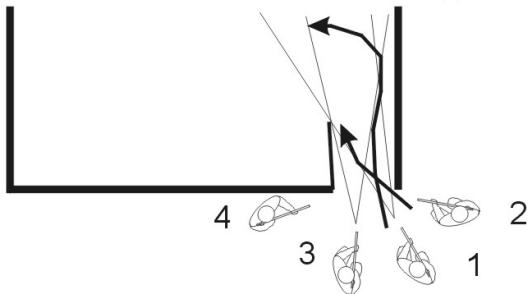

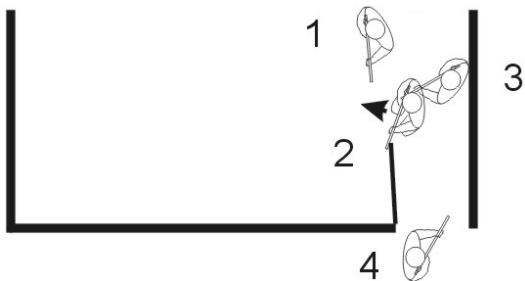

И.П.:1-сидит (оружие справа),2-сидит (оружие справа),3-сидит (оружие справа),4-стоит (оружие справа)

ВХОД:4-открывает дверь. 1 -просмотр своего сектора, после сигнала 3 (опускание ствола) - вход по осмотренному маршруту (движется боком в глубь помещения пригнувшись, осматривая пространство за дверями.2-вход, приседает у торца дверей, осматривает пространство за дверью (синхронно с 1), ствол 1-над головой 2. 3-просмотр своего сектора, при отсутствии угрозы - опускает ствол, вход от дверного проёма движется боком, обходя 2 (ствол 3-над головой 2). 4-вход.

№11 – 1 комната, 1 дверь слева (открывается внутрь вправо)

дверь открылась до конца - по варианту №7
(дверь открывает 4 ударом ноги сбоку, так как 2 необходимо осмотреть свой сектор по мере открывания двери)

дверь не открылась до конца

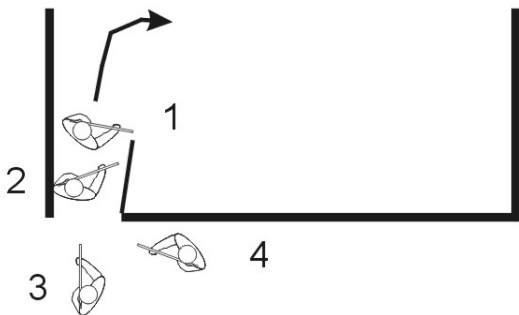
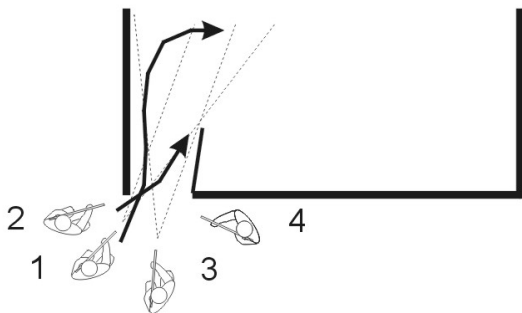

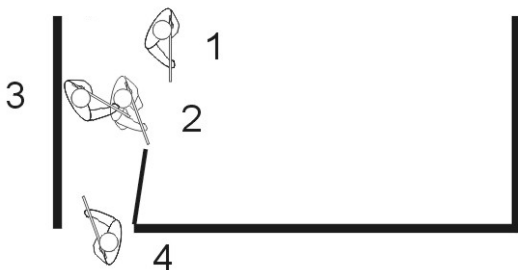

И.П.:1-сидит (оружие слева),2-сидит (оружие слева),3-сидит (оружие слева),4-стоит (оружие слева)

ВХОД:4-открывает дверь. 1-просмотр своего сектора, после сигнала 3 (опускание ствола)-вход по осмотренному маршруту (двигается боком вглубь помещения пригнувшись, осматривая пространство за дверями.2-вход, приседает у торца дверей, осматривает пространство за дверью (синхронно с 1), ствол 1-над головой 2. 3-просмотр своего сектора, при отсутствии угрозы - опускает ствол, вход от дверного проёма двигается боком, обходя 2 (ствол 3-над головой 2). 4-вход.

№12 – 1 комната, 1 дверь справа (открыта/отсутствует)
подход с 2 сторон

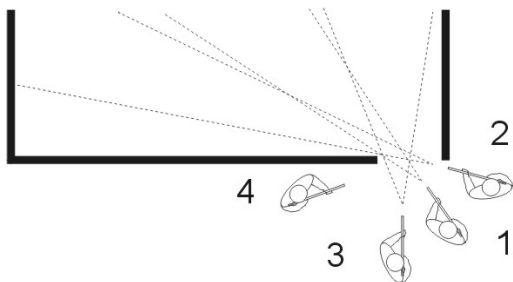
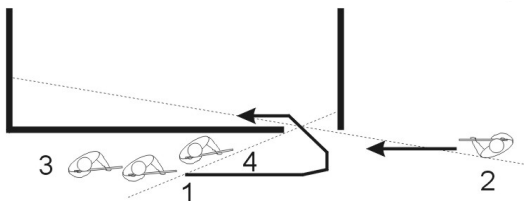

И.П.:1-стоит вне зоны видимости из комнаты (оружие справа).
2-стоит вне зоны видимости из комнаты (оружие справа).3-
стоит за 1 (оружие справа). 4-стоит вне зоны видимости из
комнаты (оружие справа).

ВХОД:2,4-подходят к дверному проёму,2- осматривает свой
сектор. 1,3-проходят проём, осматривая свои сектора. Далее –
вход по варианту №6.(1 входит по сигналу 2 (опускание ствола
при отсутствии угрозы).

№14 – 1 комната, 1 дверь справа (открыта/отсутствует)
подход с 1 стороны

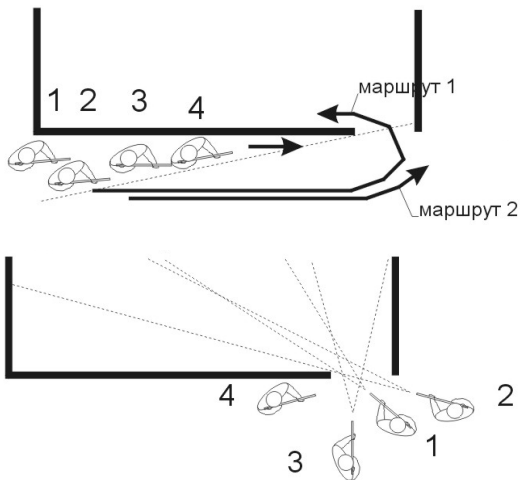

И.П.:1-стоит за 2 (оружие справа). 2-стоит вне видимости из комнаты (оружие справа).3-стоит за 4 (оружие справа). 4-стоит вне зоны видимости из комнаты (оружие справа).

ВХОД:4-подходит к дверному проёму, 2,1-проходят проём, осматривая свои сектора. 3-идёт к проёму за 1. Далее – вход по варианту №6. 1 входит по сигналу 2 (опускание ствола при отсутствии угрозы).

№15 1 комната, 1 дверь слева (открыта/отсутствует)
подход с 1 стороны

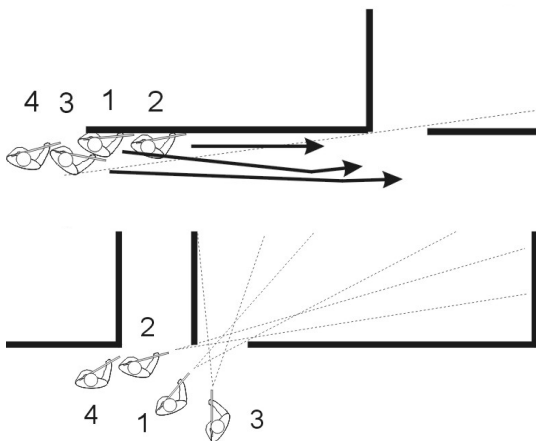

И.П.:1-стоит за 2 (оружие слева). 2-стоит вне зоны видимости из комнаты (оружие слева).3-стоит вне зоны видимости из комнаты (оружие слева). 4-стоит за 3 (оружие слева).

ВХОД:2-подходит к дверному проёму, осматривает свой сектор,,3,1-проходят проём, осматривая свои сектора. 3-при отсутствии угрозы – опускает ствол. Далее – вход по варианту №7.(1 входит по сигналу 3 (опускание ствола) под стволом 2.Подход с правой стороны к открытым/отсутствующим дверям расположенным с правой/левой стороны помещения осуществляется аналогично (зеркально). С правой стороны – зеркальный вариант №15 (у всех – оружие справа). С левой стороны – зеркальный вариант №14 (у всех – оружие слева).

№16 – 1 комната, 2 двери с 1 стороны

При расположении 2 или более дверей с 1 стороны 1 помещения вход осуществляется только в 1 дверь во избежание поражения группами захвата друг друга. При этом другую дверь (только 1, ближайшую к той, через которую осуществляется вход) по возможности следует использовать в целях отвлечения от направления входа (светозумовые устройства, удары, открытие и т. д.). Следует учитывать зоны поражения у двери, используемой для отвлечения при возможной стрельбе из помещения как со стороны рейдеров так и со стороны групп захвата и принимать меры к тому, чтобы в зонах поражения не находился личный состав. У двери, используемой для отвлечения, личный состав, участвующий в операции, должен находиться только с 1 стороны (с той, с которой входит группа захвата) и в готовности к возможному прорыву рейдеров через эту дверь. Вход осуществляется по ранее рассмотренным планам в зависимости от расположения входа и двери.

пример: вход по варианту №1

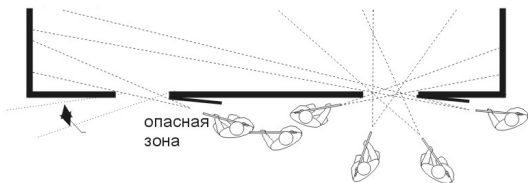

№17 – 1 комната, 2 двери с двух сторон

прилегающих, пример:

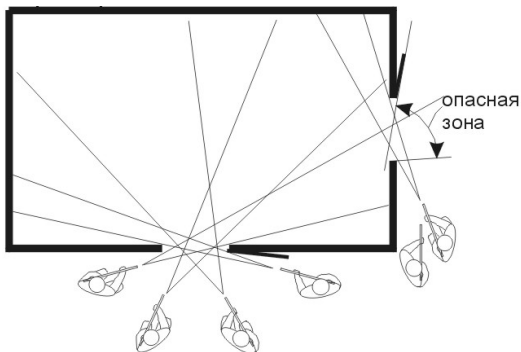

противоположных, пример:

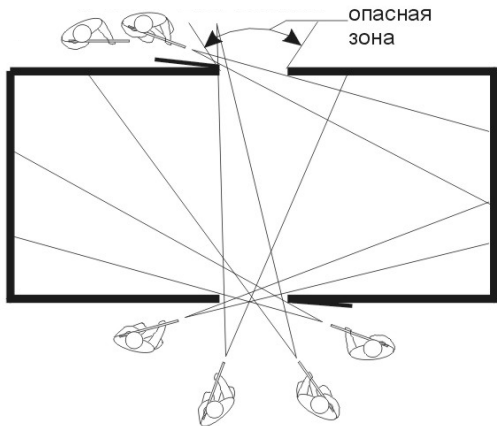

№18 – 1 комната, угроза с фронта (дверь в следующее помещение, мебель и т.д.)

При входе в помещение, в котором имеется ещё 1 дверь в другое (неконтролируемое) помещение или мебель важно не оказаться в опасной зоне, не контролируемой в данный момент. Для этого необходимо во время входа не продвигаться в сторону от дверей, контролируя свой сектор, а сразу после входа остаться у дверей, освободив проход для следующих членов группы и, осмотрев свой сектор, быстро взять под контроль опасный сектор (следующую дверь, углы мебели и т.д.) и только после этого двигаться. Здесь важно, чтобы в момент входа 3 или 4 постоянно прикрывал сектор напротив дверного проёма через головы входящих. Обычно это делает тот, кто не занят открытием двери. Чтобы не мешать входящим, он может только выставиться из-за косяка. Сам вход осуществляется в соответствии с ранее рассмотренными вариантами.

Пример: вход по варианту №1

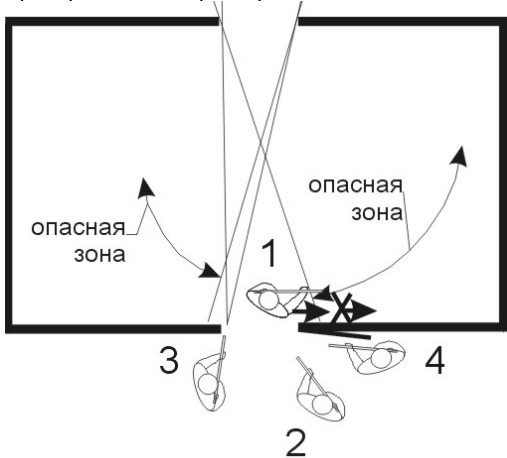

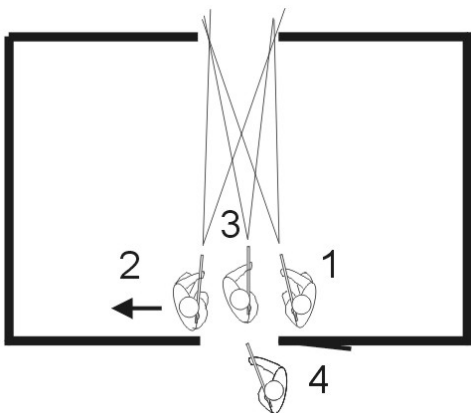
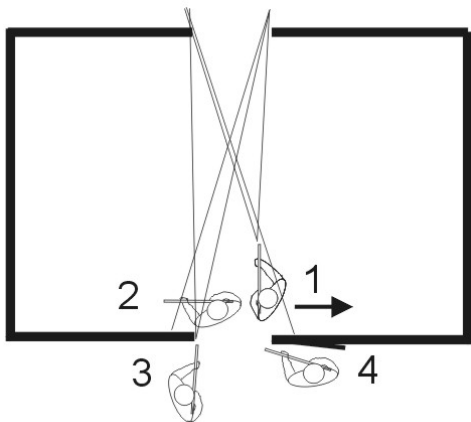

№19 1 комната, угроза с фронта и флангов

Пример: вход по варианту №1

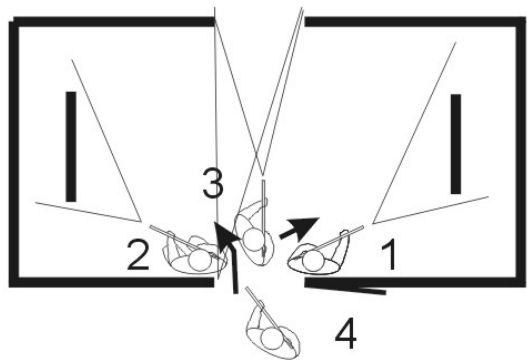
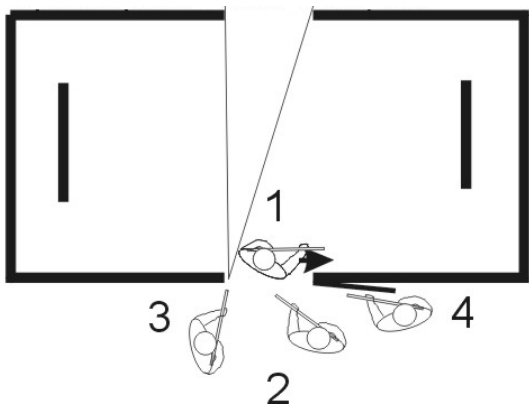

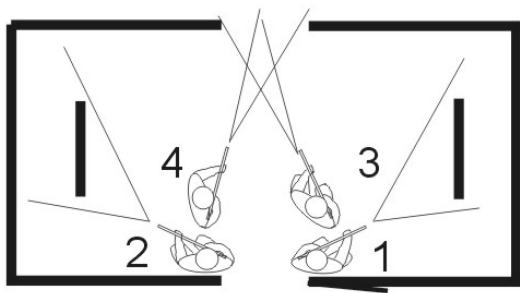

№20 – 1 комната, дверь справа/слева (угроза с фронта)

пример: вход по варианту №8

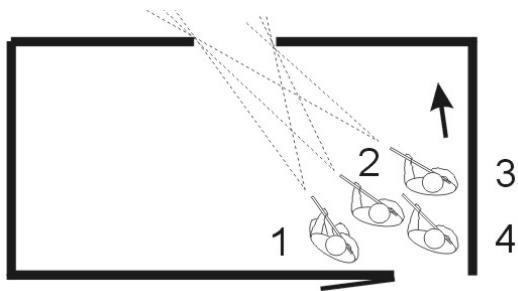
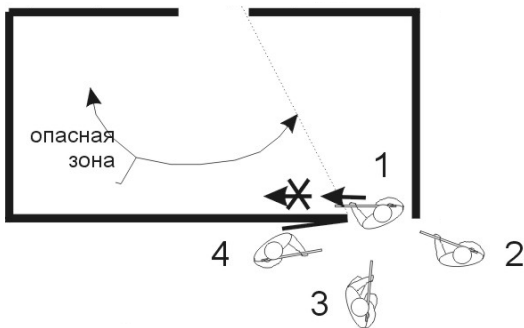

Пример 2: вход по варианту №10

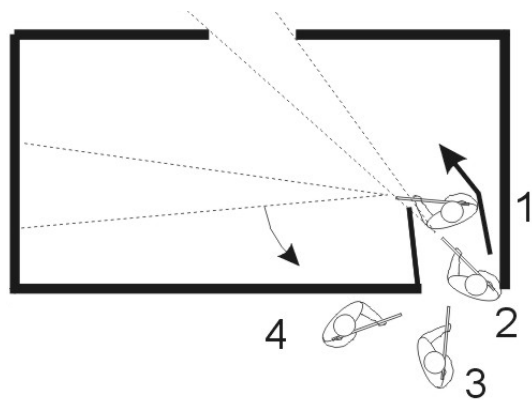
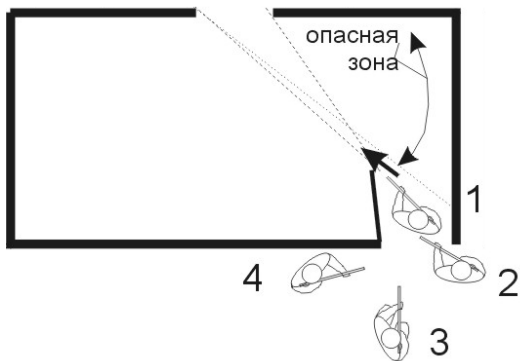

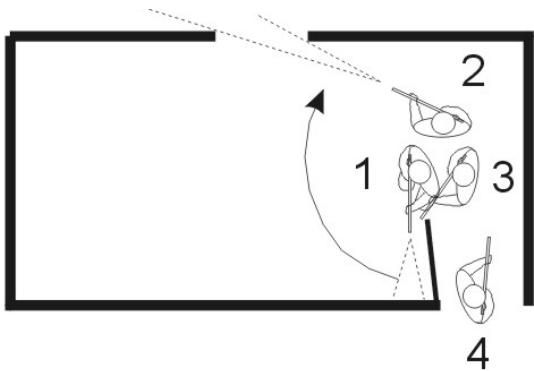

№21 – 1 комната Г-образная, 1 дверь с торца

Пример: отворот вправо

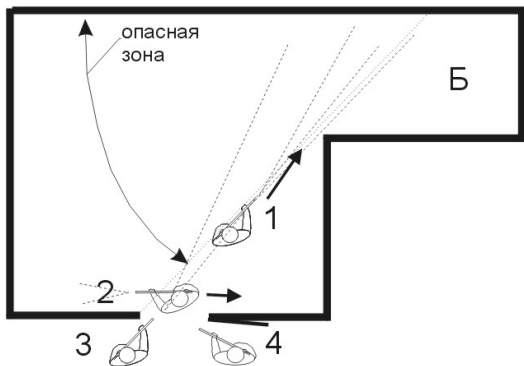
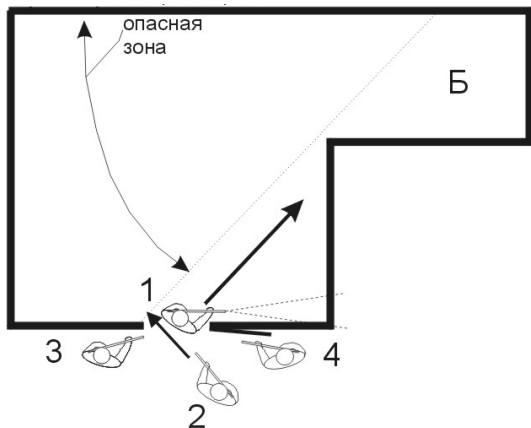

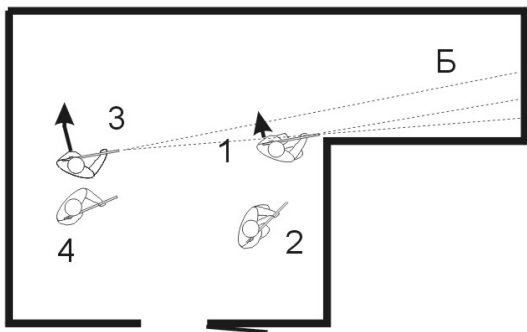

Вход – по ранее рассмотренным вариантам за исключением того, что 2-не проходит дальше(опасная зона), а идёт вглубь(пропускает остальных)и садится (кнтр.Б). 1-проходит к углу, поворачивается за угол синхронно с 3. 3-двигается боком, осматривая Б (синхронно с 1). 4-идёт за 3 (кнтр.Б).

Пример 2: отворот влево, вход по варианту №1

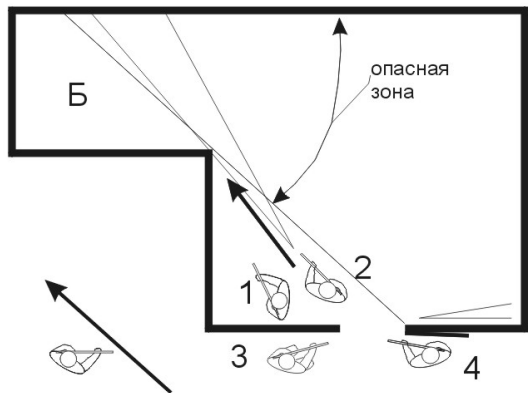
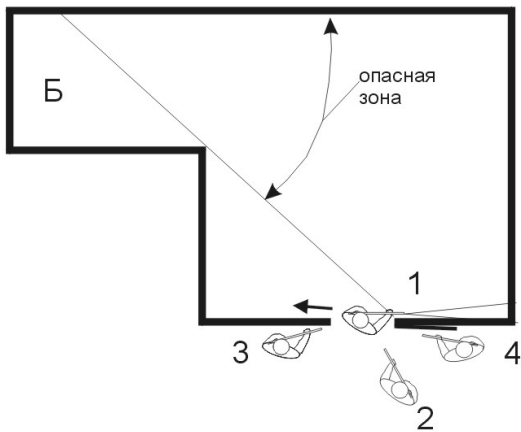

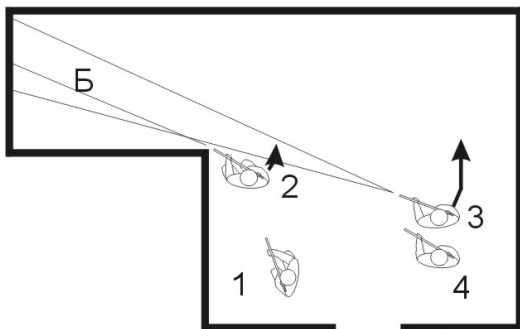

Вход – по ранее рассмотренным вариантам за исключением того, что 1-не проходит дальше (опасная зона),отходит, осматривая другую сторону, пропуская других.2-проходит дальше к углу, садится, поворачивается за угол синхронно с 3.3-после входа перекладывает оружие на другое плечо, двигается боком, осматривая Б (синхронно с 2).4-идёт за 3 (кнтр.Б).

пример №3: вход по варианту №1

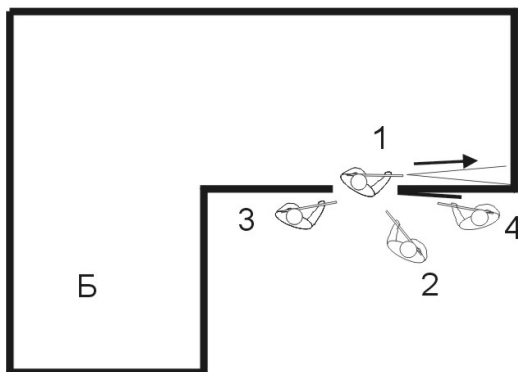

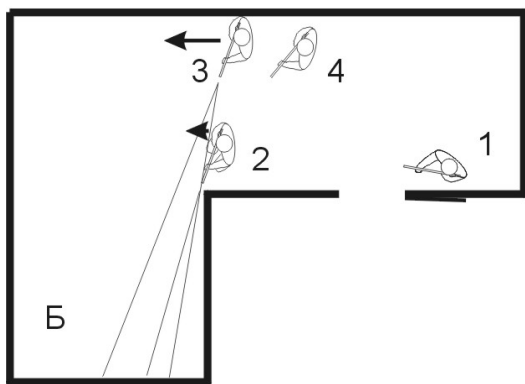
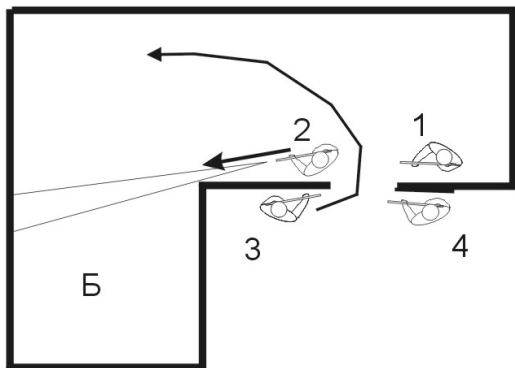

Вход – по ранее рассмотренным вариантам за исключением того, что 2- проходит дальше к углу, садится, поворачивается за угол синхронно с 3. 1-вход по плану. 3-после входа перекладывает оружие на другое плечо, двигается боком, осматривая Б (синхронно с 2). 4 – идёт за 3 (кнтр.Б).

Пример 4: вход по варианту №1

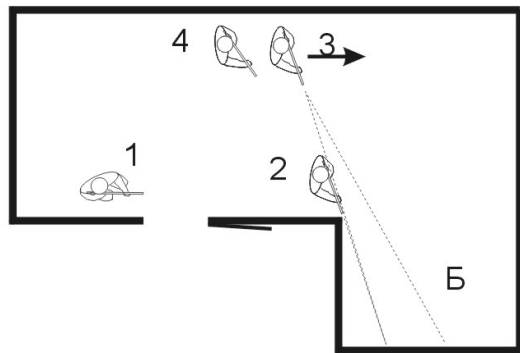
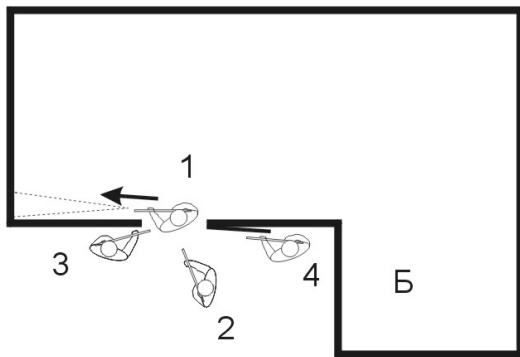

Вход – по ранее рассмотренным вариантам за исключением того, что 2-проходит к углу, поворачивается за угол синхронно с 3. 3-при входе двигается боком, осматривая Б (синхронно с 2). 4-идёт за 3 (кнтр.Б).

№22 подход к следующему помещению

Подход к следующему помещению возможен по 2 вариантам: 1-е 1 стороны; 2-е 2 сторон. Первый вариант используется когда дверь в следующее помещение открыта или отсутствует. Если дверь закрыта и вход осуществлялся бесшумно (при наличии в следующем помещении заложников), то возможен подход с 2 сторон для последующего динамичного входа. Если же вход проведён с использованием свегошумовых устройств, то подход осуществляется с 1 стороны во избежание нахождения бойцов в секторе возможного огня через закрытую дверь. После этого проводится скрытный вход в следующее помещение. В обоих случаях двигаться необходимо вдоль стен, держа под контролем следующую дверь.

Пример: подход с 2 сторон к закрытой двери (вход по варианту №20).

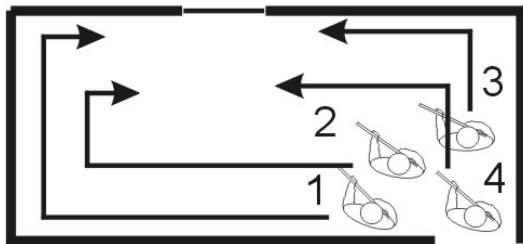

То же, подход с 1 стороны

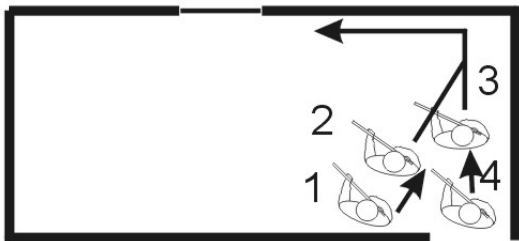

СКРЫТЫЙ ВХОД

пример №1 – дверь открыта

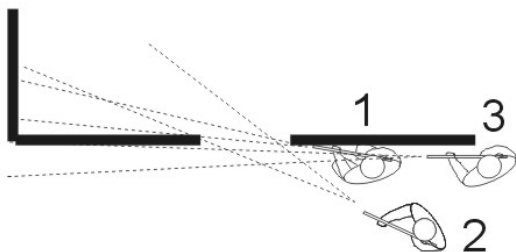

1-подходит к дверям, осматривает свой сектор, садится. 2-подходит к 1 (оружие слева), отходит чуть в сторону, прикрывая 1, после чего 1, опуская оружие, применяет зеркало. 3-при необходимости контролирует коридор впереди (ствол над 1). После осмотра помещения осуществляется вход как при динамичном входе с отсутствующей/открытой дверью с соблюдением мер предосторожности. Под контроль берутся шторы, мебель и т.п. В случае обнаружения противника применяется слезоточивый газ, осколочные гранаты, гранатомёты (в окна).

Пример №2 дверь открыта

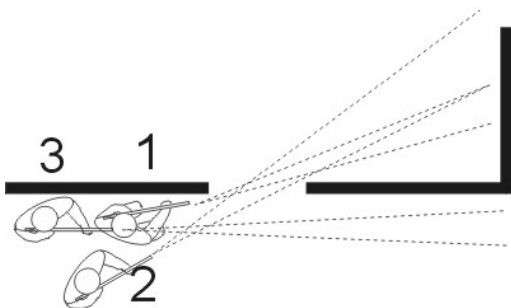

1-подходит к дверям, осматривает свой сектор, садится. 2-подходит к 1 (оружие справа), отходит чуть в сторону, прикрывая 1, после чего 1, опуская оружие, применяет зеркало. 3-при необходимости контролирует коридор впереди (ствол над 1). 2 номер должен быть готов стрелять не только по появившемуся противнику, но и по его оружию, частям тела(рукам). Необходимо помнить о возможности противника применить гранаты и быть готовым быстро переместиться в безопасное место. При этом тот, кто увидел гранату, должен крикнуть "граната" для оповещения остальных Братьев.

ПРИМЕР СКРЫТНОГО ВХОДА

А. подход к дверям



Б. 3 передаёт зеркало 1



В. 1 берёт зеркало



Г. 1 открывает дверь



Д, Е. 1 осматривает помещение



Ж. 1 показывает знак рукой "чисто".



3. подготовка к входу



ПОДХОДЫ К ДВЕРЯМ ПО КОРИДОРУ

При динамичном входе

№1 к одной двери (закрыта)

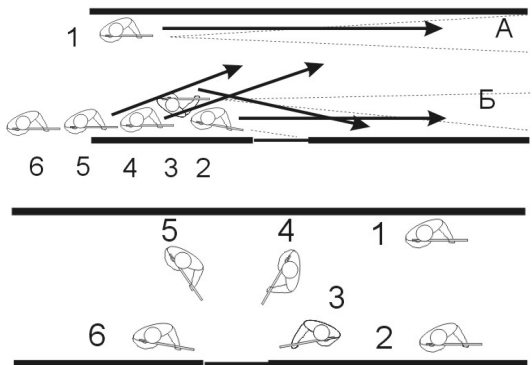

И.П.:1-контролирует коридор (сторона А). 2-контролирует дверь. 3-контролирует коридор (сторона Б). 4,5,6-друг за другом.

ВХОД: 1-проход вперёд, садится, кнтр. сторону А. 2-проход вперёд, садится, кнтр. сторону Б. 3-проход у двери к стороне Б, разворот на ходу, кнтр. дверей. 4-проход на середину коридора, разворот на ходу, кнтр. дверей. 5-то-же. 6-подход к дверям, кнтр. дверей. Далее-вход по ранее рассмотренным вариантам.

№2 к одной двери (открыта)

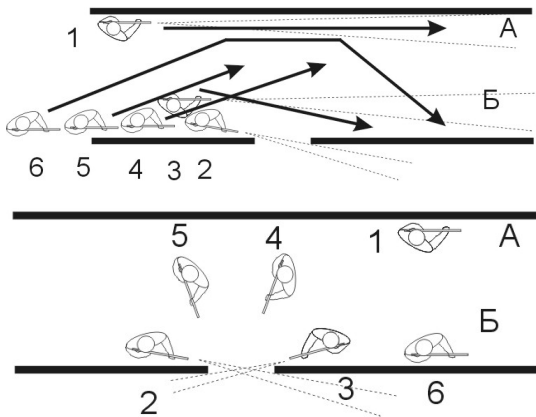

И.П.:1-контролирует коридор (сторона А). 2-контролирует дверь. 3-контролирует коридор (сторона Б). 4,5,6-друг за другом.

ВХОД: 1-проход вперед, садится, кнтр. сторону А. 2-кнтр. проёма. 3-проход у двери к стороне Б, на ходу- кнтр. проёма. 4-проход на середину коридора, разворот на ходу, кнтр. проёма. 5-то-же. 6- проход по коридору вперед за спинами 4,5, садится у стены Б. Далее – вход по ранее рассмотренным вариантам.

№3 к двум дверям с двух сторон (открыты)

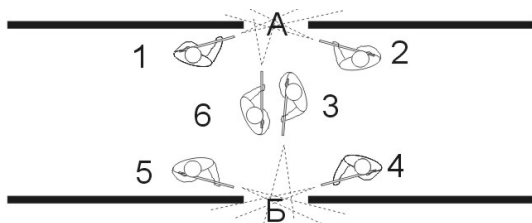
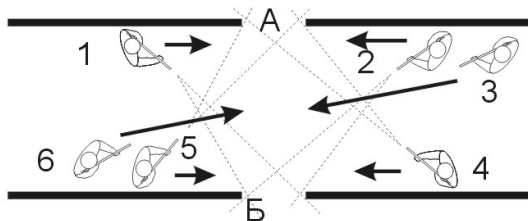

И.П.:1-продвигаясь вдоль стены, осматривает помещение Б. 2-продвигаясь вдоль стены, осматривает помещение Б. 3 -идёт за 2. 4-продвигаясь вдоль стены, осматривает помещение А. 5-продвигаясь вдоль стены, осматривает помещение А. 6-идёт за 5.

ВХОД1,2,4,5-по сигналу (кивок головой) меняют сектора (1,2-кнтр.А, 4,5-кнтр.Б) и подходят к проёмам. Сразу-3-выходит на середину, кнтр.Б. 6-выход на середину, кнтр.А. Затем-вход по ранее рассмотренным вариантам (первыми идут 2 и 5 по сигналам 1,6,3,4-опускание ствола. Следующие-1 и 4, за ними-3,6. Этот случай является одним из самых сложных и опасных и требует хорошей слаженности исполнения. 1,2,4,5 должны двигаться с одинаковой скоростью и на одинаковом расстоянии от косяков.

№4 к двум дверям с одной стороны (открыты)

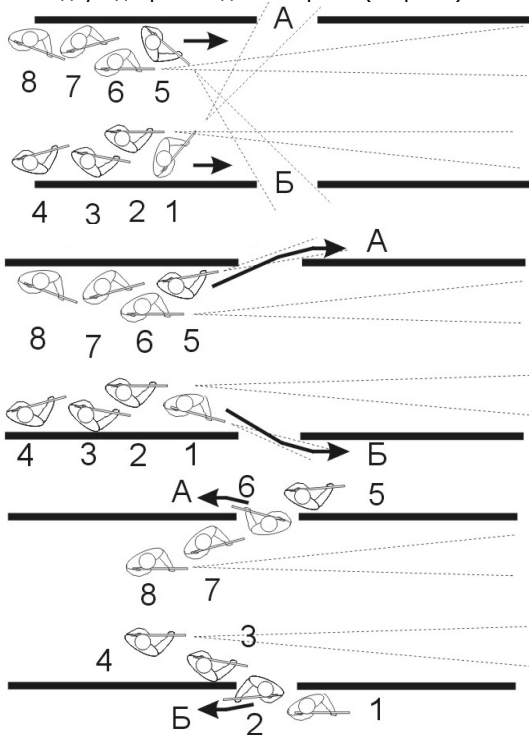

И.П.: 1-идёт вдоль стены, осматривает помещение А. 5-идёт вдоль стены, осматривает помещение Б. 2,6-контролируют коридор впереди. 3,7-идут за 2,6. 4,8-идут за 3,7.

ВХОД: 1,5-по сигналу (кивок головой) меняют сектора (1-кнтр. Б, 5-кнтр.А) и подходят к проёмам. Затем-вход. 2,6-вход за 1,5 (за угол). 3,7-вход за 2,6. 4,8-вход за 3,7. Этот способ, так-же как и предыдущий, относится к наиболее сложным и тоже требует хорошей слаженности.

Расположенные дальше по коридору помещения контролируются следующим образом:

Если двери в эти помещения расположены с 1 стороны (стой, с которой осуществляется вход) 1 и 2 находятся с 1 стороны.

Пример 1 (см. №1)



Если двери расположены с противоположной стороны 1-кнтр.коридор, 2-кнтр.первую дверь (прикрывая 3).

Пример 2 (см. №1)

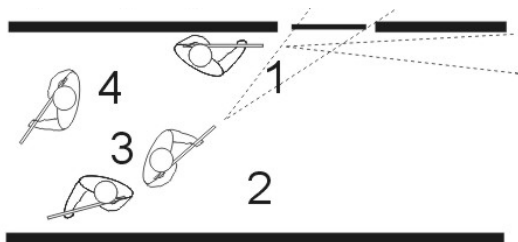

Если двери расположены с 2 сторон необходимо задействовать 4 человек

Пример 3 (см. №1)

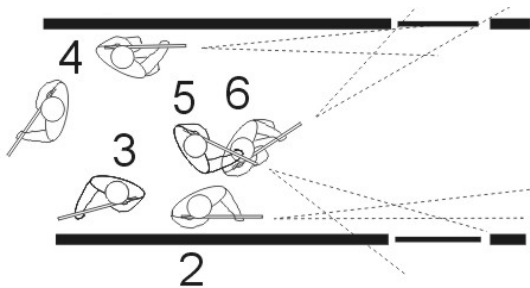

1, 2-прикрывают коридор; 5-прикрывает 6, 1, 4; 6-прикрывает 5, 2, 3.

ПРОХОД ПО КОРИДОРУ

С тактической точки зрения коридоры и холлы – узкий путь, естественная ловушка, о которой надо помнить как при нападении так и при обороне, и кто делает это лучше, тот останется в живых. С позиции обороны есть смысл атаковать противника в дверном проёме, на углу, в коридоре или холле, так как во всех этих местах его передвижение ограничено и время экспозиции наибольшее, а шансов найти укрытие практически нет. Разумно заманить противника в этот узкий проход или заставить сместиться в такое место, где он будет для вас хорошей мишенью, и удерживать его там как можно дольше. Протяжённость холла или коридора влияет на время, в течение которого вам придётся атаковать. Используйте всё, что может затормозить продвижение противника вперёд: мебель, мусор, стрельбу или ослепляющий свет. Важнейший фактор – огневое превосходство. Если противник сковал вас огнём настолько, что у него появилась возможность маневрировать и продвигаться вперёд, значит, ваши дела плохи.

Целесообразно применять в коридорах передвижные пуленепробиваемые щиты. При столкновениях в коридорах и холлах двигаться надо плавно и быстро, стремясь максимально сократить время собственной экспозиции для противника. В коридоре есть два способа действия: прижаться к стене, чтобы представлять наименьшую мишень, или идти посередине, чтобы не поразили отрикошетившие пули и осколки. Приближаться к дверям, углам, проходам нужно крайне внимательно. Не выставлять из-за угла оружие, снаряжение, части тела. Используйте любые предметы, находящиеся в коридоре/помещении, которые могут помочь проверить чистоту коридора/помещения (зеркала, окна и т.д.) по отражению, бликам, контрасту.

Прежде чем пойти по коридору, постарайтесь запомнить, где последняя проверенная вами позиция, чтобы вернуться туда в случае, если находиться в коридоре станет невозможно. Помните о тыле. Всегда думайте как отступить и что делать, если ситуация осложнится.

Движение по коридорам должно осуществляться вдоль стен с двух сторон одновременно. Если стены коридора не имеют выступов, за которыми можно было бы укрыться, продвижение осуществляется без остановок, равномерно и с небольшим расстоянием друг от друга (6-8 метров). Все помещения, расположенные по коридору, должны осматриваться по порядку. Оставлять не зачищенные помещения в тылу группы недопустимо. При наличии в коридоре по стенам выступов, углублений и т.д. группа двигается с остановками. При этом каждый из участников группы должен постоянно контролировать свой сектор. По необходимости выделяется тыловое прикрытие (2 человека).

пример: коридор с выступами, движение с прикрытием тыла

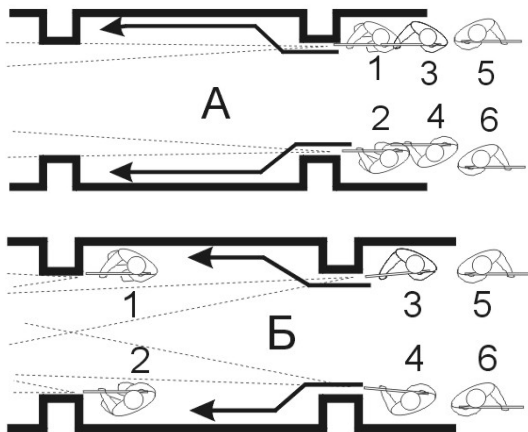

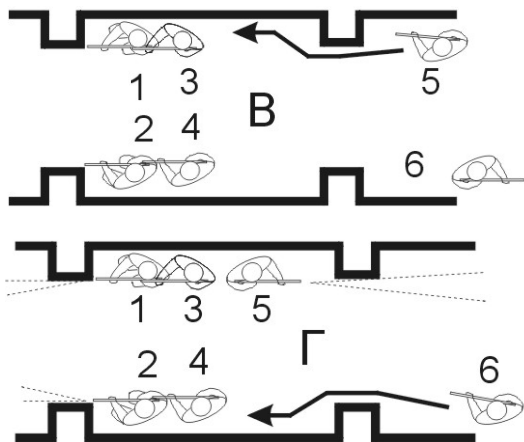

И.П.: 1 – сидит (кнтр. коридор). 2 – сидит (кнтр.коридор). 3 – стоит (кнтр.коридор). 4 – стоит (кнтр.коридор). 5 – стоит (кнтр.тыл). 6 – стоит (кнтр.тыл).

ПРОХОД: А. 1-по прикосанию 3 движется одновременно с 2,оба садятся. Б: 3-перед началом движения рукой, удерживающей оружие за цевьё, задевает 5 (не оборачиваясь), после этого движется одновременно с 4. В: 5-после задевания 3 разворачивается на 180 градусов и движется к 3. Г.5, подойдя к 3, задевает его, затем – опять разворот и кнтр. свой сектор. 6-кнтр. перемещение 5. Выждав паузу, когда 5 ушёл к 3, поворачивается и идёт к 4. 3, после задевания его 5, задевает 1, после чего 1 и 2 снова двигаются вперёд.

ПЕРЕДВИЖЕНИЕ ПО ЛЕСТНИЧНЫМ МАРШАМ

Лестница представляет собой тот же коридор, ведущий вверх и вниз, который имеет горизонтальные и вертикальные углы и выступы. Необходимо помнить о индикаторах цели: контрасте на стенах, шуме при задевании спиной стены и т.д. При подъёме по лестнице следите, чтобы за спиной была глухая стена (если она есть). Следите также, чтобы верхняя часть вашей головы (особенно в шлеме) не высывалась раньше, чем ваши глаза смогут убедиться в "чистоте" пола (если противник лежит на полу площадки). Для этого мысленно обозначьте точку на лестнице, находясь в которой в полный рост вы сможете увидеть пол площадки и при необходимости открыть огонь, и поднимайтесь, приседая до этой точки. Затем резко разогнитесь. Ваша голова всё ещё представляет собой мишень, но теперь есть возможность убедиться в отсутствии опасности или открыть огонь. В этой ситуации очень поможет зеркало. С его помощью можно осмотреть верхнюю площадку, находясь на нижней и не подвергая себя опасности.

При спуске нужно проверять, из какого материала сделаны ступени и есть ли между ними открытые промежутки. Если ступени позволяют, можно лечь и осмотреть помещение внизу. Держитесь спиной к глухой стене и двигайтесь вниз, предварительно проверив носком ноги, открыты ли промежутки между ступенями. Помните простое тактическое правило: показывать возможно меньшую часть себя и увидеть как можно больше. Прохождение лестниц является наиболее сложным элементом тактической подготовки и требует максимальной сосредоточенности бойцов, отработанной слаженности и необходимой скорости.

лестница без проходов

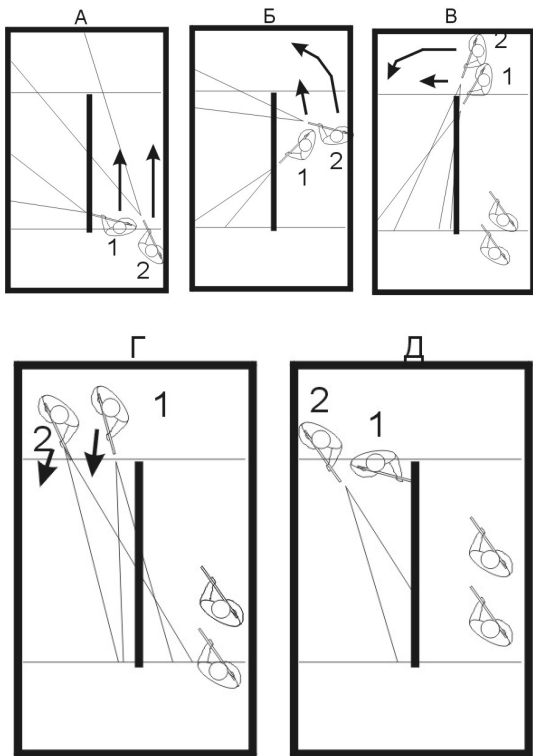

А: 1-контроль верхнего пролёта; 2-контроль площадки впереди.
Б: 1-контроль верхнего пролёта и верхней площадки; 2-контроль верхнего пролёта. В: 1-контроль верхней площадки; 2-то-же. Г: проход по площадке. Д 1-контроль верхнего пролёта; 2-контроль площадки впереди.

лестница с одним широким проходом

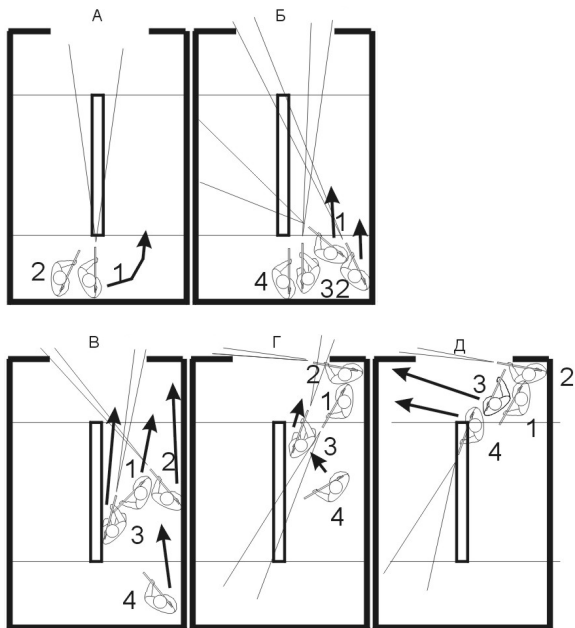

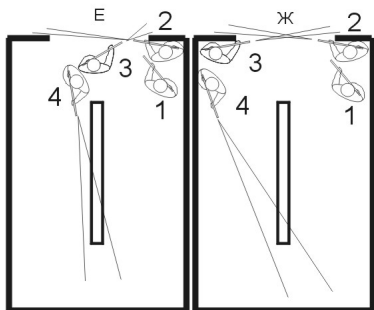

А: 1-кнтр. верхнего балкона\верхних площадок; Б: 1-кнтр. верхнего пролёта, 2-кнтр. левого угла, 3-кнтр. правого угла (нижний уровень), 4-кнтр. верхнего балкона/площадки; В: 1-то-же, 2-то-же (идёт чуть быстрее 1), 3-то-же (идёт присев, соблюдая осторожность, не допуская попадания 1 на свою линию огня); Г: 1-кнтр. верхней площадки, 2-то-же, 3-под стволом 1кнтр. правый угол перемещается левым боком за спиной 4, 4-подход к 3, перехват сектора у 1; Д 1-передача сектора 4 (подъём ствола) 2-то-же, 3-то-же, 4-кнтр. верхней площадки; Е: 1-резерв, 2-то-же, 3-то-же, 4-то-же.

Если позволяет высота пролёта и ширина правой стенки прохода и 3 номер контролирует свой сектор (правый угол прохода), находясь на И.П. (на Площадке), то сначала двигаются 1 и 2, а после того, как они займут свои места у прохода, к ним подходят 3 и 4.